

MODÈLE NO. : 7603
MANUEL DE L'UTILISATEUR

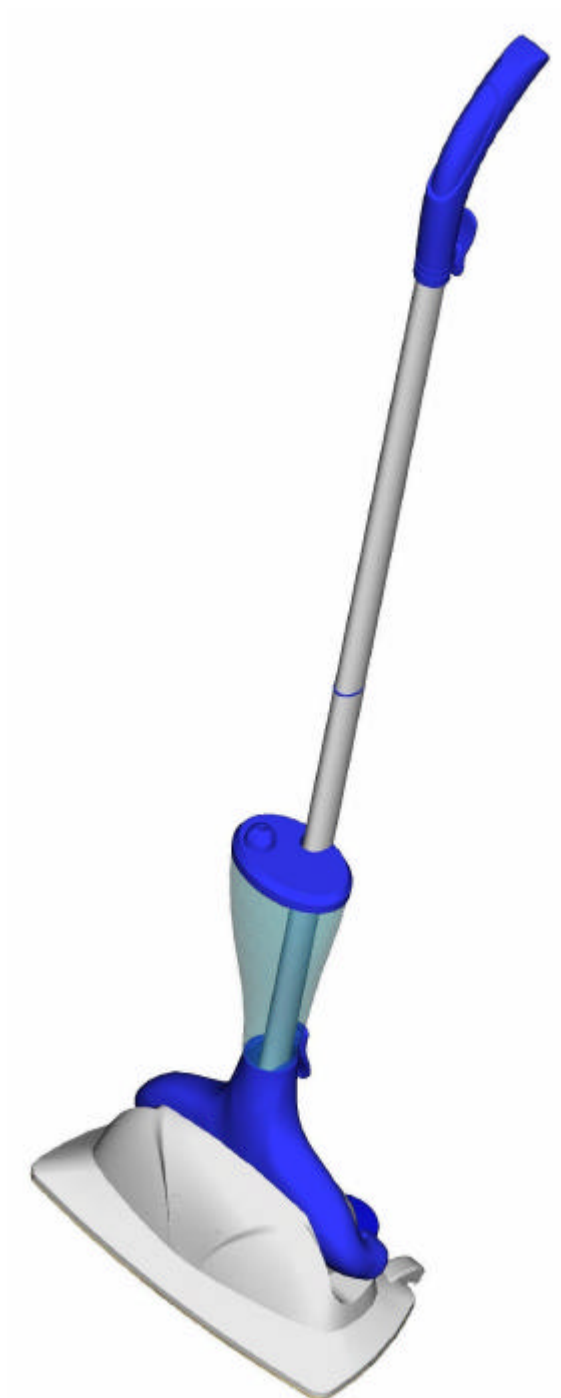

Balai nettoyeur vapeur

IMPORTANTES MESURES DE PROTECTION

Lors de l'utilisation d'un appareil électrique, observez les précautions de base, incluant ce qui suit :

Veillez lire intégralement le mode d'emploi avant d'utiliser le balai nettoyeur vapeur.

Mise en garde : Pour réduire les risques d'incendie, de choc électrique ou de dommages corporels :

1. Avant de brancher l'unité sur secteur, assurez-vous que le voltage indiqué sur la plaque signalétique de l'appareil correspond bien à celui de votre domicile. Dans le cas contraire, **N'UTILISEZ PAS** l'unité.
2. L'utilisation doit être telle que celle décrite dans ce manuel. N'utilisez que les accessoires recommandés par le fabricant.
3. **N'utilisez pas** de rallonges ou de prises de capacité électrique autre que celle indiquée. Veillez à agencer le cordon électrique de façon à ce que personne ne puisse tirer dessus ou se prendre les pieds dedans.
4. **Ne débranchez jamais** le cordon électrique de la prise en tirant dessus. Saisissez la prise pour débrancher l'unité.
5. Le cordon **ne doit jamais** être en contact avec une surface chaude. Laissez l'unité refroidir complètement avant de la ranger. Enroulez le cordon électrique autour de l'unité avant de la ranger.
6. **Ne laissez jamais** le balai nettoyeur branché si vous ne vous en servez pas.
7. **Ne tirez pas** l'unité et ne la portez pas par son cordon électrique, n'utilisez pas le cordon comme poignée, ne tirez pas sur le cordon en le faisant frotter sur des surfaces coupantes ou sur des coins, n'exposez pas le cordon à des surfaces chauffées.
8. **N'utilisez pas** l'unité dans des espaces clos remplis de vapeurs provenant de peinture à l'huile, de solvants, de substances antimites, de particules inflammables ou autres vapeurs explosives ou toxiques.
9. **Cet appareil n'est pas un jouet**. Une surveillance étroite est requise lors d'une utilisation à proximité d'enfants, d'animaux domestiques ou de plantes. Ne pas laisser à la portée des enfants.
10. **Ne retournez jamais** l'appareil et ne le faites pas basculer lorsque vous utilisez la vapeur. Ne dirigez jamais la vapeur vers des personnes, des animaux ou des plantes.
11. **Ne manipulez pas** la prise ou le balai nettoyeur à vapeur si vous avez les mains mouillées ou si vous êtes pieds nus.
12. Pour vous protéger contre tout risque d'incendie, de chocs électriques ou de dommages corporels, n'immergez jamais le cordon électrique dans de l'eau ou dans tout autre liquide. Rangez l'appareil à l'intérieur. N'exposez pas l'appareil à la pluie.
13. Arrêtez complètement l'appareil avant de le débrancher.
14. **N'utilisez pas** cet appareil dans un escalier.

15. **N'utilisez pas** cet appareil si le cordon électrique est en mauvais état – Veuillez dans ce cas consulter un centre de réparations agréé.
16. Débranchez l'appareil de la prise avant de le remplir d'eau ou lorsque son réservoir est vide.
17. **Ne laissez jamais** l'appareil sans surveillance lorsqu'il est branché sur secteur.
18. **Ne mettez jamais** de parfums, d'alcool ou de détergeant dans le réservoir de cet appareil. Vous risqueriez de l'endommager ou rendre son utilisation dangereuse. Il est conseillé d'utiliser de l'eau déminéralisée.
19. **N'utilisez pas l'appareil sur du cuir, sur des sols cirés, sur des matériaux synthétiques, du velours ou autres matériaux délicats et sensibles à la vapeur.**
20. **N'obstruez pas** les orifices de ventilation de l'appareil avec des objets.
21. **Ne touchez pas** aux surfaces chaudes ou à la vapeur. Vous risqueriez de graves brûlures.
22. **N'utilisez pas** cet appareil s'il semble endommagé. Toutes les réparations incluant celles du cordon électrique doivent être effectuées par un centre de réparation agréé, dans la mesure où ces dernières nécessitent des appareils spéciaux.
23. Cet appareil est conçu pour un usage domestique exclusivement. **N'UTILISEZ PAS** cet appareil à l'extérieur.
24. Assurez-vous que le réservoir d'eau est correctement mis en place, en vous conformant aux directives contenues dans ce manuel. Le niveau sonore ne doit pas excéder dB (A).
25. Il est conseillé de vider l'eau de l'appareil entre deux utilisations.

MISE EN GARDE :

La puissance et la chaleur de la vapeur peuvent endommager certains matériaux. Faites un test à un endroit non visible pour vous assurer que la surface supporte la vapeur.

Exemples (uniquement pour référence):

1. le bois vernis ou le cuir ou le cuir apprêté peuvent se décolorer sous l'action de la vapeur.
2. les matériaux plastiques brillants et les sols cirés peuvent se ternir sous l'action de la vapeur.
3. l'acrylique, le velours et le lin sont très sensibles à la haute température de la vapeur.
4. n'utilisez pas l'unité sur des planchers sans joints et ne laissez pas l'appareil sur un plancher de bois pendant une période prolongée.

Le fabricant n'est en aucun cas responsable de tout dommage sur des objets, matériaux ou personnes résultant d'une mauvaise utilisation de la vapeur ou résultant d'un manquement à se conformer aux conseils et recommandations se trouvant dans le présent manuel.

CONSERVEZ CES DIRECTIVES

IMPORTANT : assurez-vous que les consignes de sécurité ci-dessus sont bien comprises.

DIRECTIVES RELATIVES A LA MISE A LA MASSE

Cet appareil doit être mis à la masse. En cas de mauvais fonctionnement ou de panne, la mise à la terre réduit les risques de chocs électriques. Cet appareil est équipé d'un cordon électrique et d'une prise avec mise à la terre. La prise doit être insérée dans une prise secteur installée de façon appropriée et à la terre et en conformité avec les codes et réglementations en vigueur localement.

AVERTISSEMENT :

Une connexion non adéquate de l'équipement de raccordement à la terre peut entraîner un risque de choc électrique. Faites contrôler la prise par un électricien qualifié ou par un technicien si vous avez des doutes par rapport au sujet de la mise à la masse de votre installation. Ne modifiez pas la prise fournie avec cet appareil. Si la prise ne rentre pas dans votre prise murale, faites installer une autre prise murale par un électricien qualifié.

CARACTÉRISTIQUES TECHNIQUES DE VOTRE BALAI NETTOYEUR À VAPEUR

Le balai à vapeur procure une nouvelle façon de nettoyer de façon efficace et hygiénique. La haute température de la vapeur facilite la suppression des salissures tenaces et élimine les acariens et certains types de bactéries lorsqu'il est utilisé correctement.

Pour désinfecter une zone spécifique, dirigez la vapeur sur cette zone pendant un minimum de 8 secondes. Suivez cette procédure pour désinfecter les sols des salles de bain, les surfaces de préparation des aliments, les endroits où dorment les animaux domestiques, etc.

Utilisation

- Placez la serpillière sur le sol et posez l'appareil dessus.
- Placez le dispositif de coulissage sur la zone spécifique que vous avez l'intention de nettoyer.
- Placez la serpillière et l'appareil sur le dispositif de coulissage.

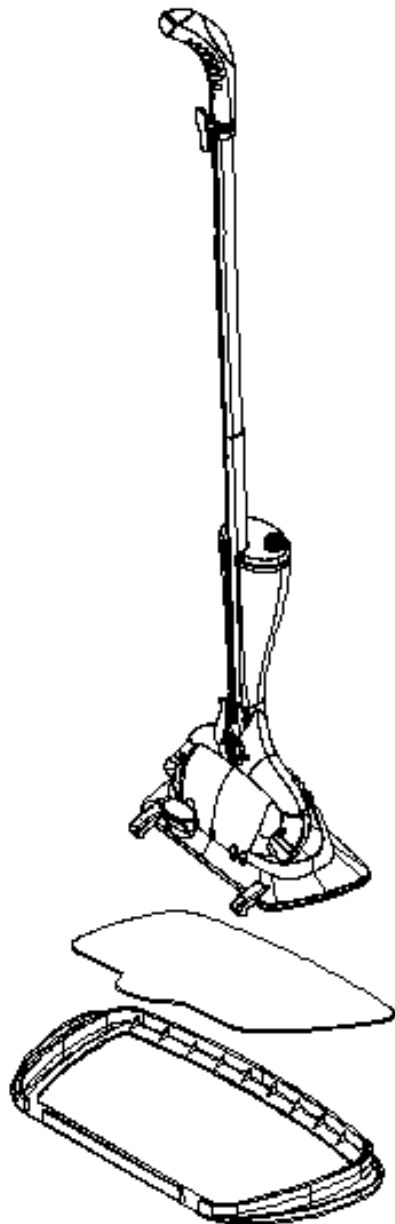

Unité principale

Serpillière

Dispositif de coulissage

DESCRIPTION DU BALAI NETTOYEUR À VAPEUR

- A. Base de l'unité principale
- B. Réservoir d'eau
- C. Tube
- D. Témoin lumineux rouge
- E. Témoin lumineux bleu
- F. Interrupteur de la pompe
- G. Poignée
- H. Bouchon

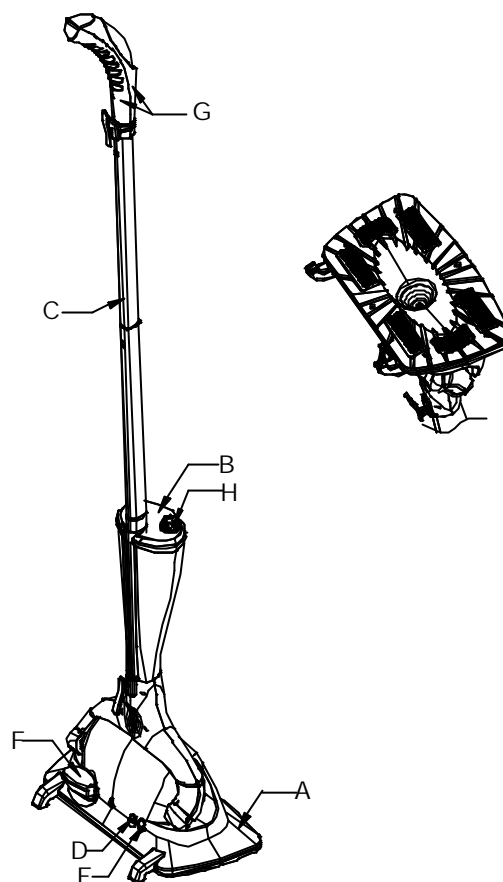

Mode d'emploi

Veillez prendre le temps de lire ces directives attentivement avant d'utiliser votre balai nettoyeur à vapeur pour la première fois.

1. Fixation de manche sur le corps de l'appareil.
Une fois l'appareil sorti de son emballage, assemblez les 2 parties en aluminium pour former le manche.
Clipsez fermement le manche (C) sur le corps de l'appareil (A)
2. Remplissage du réservoir (B)

Mise en garde : attention de ne pas remplir le réservoir au-delà des limites. Capacité max: 430 ml.

- Remplissez le réservoir avec de l'eau pure en utilisant la mesurette.

- Après le remplissage, remettez le bouchon bleu en place sur le réservoir.

L'utilisation d'eau distillée est particulièrement recommandée dans les endroits où l'eau est très calcaire pour éviter l'entartrage de l'appareil. Vous pouvez aussi utiliser de l'eau bouillie pour prolonger la durée de vie de l'appareil.

IMPORTANT: Ne mettez aucun liquide dans le réservoir à l'exception de l'eau. Tout ajout pourrait s'avérer dangereux et endommager l'appareil.

3. CORDON ÉLECTRIQUE

Avant d'utiliser votre appareil, déroulez le cordon électrique sur toute sa longueur.

4. TÉMOIN LUMINEUX / TÉMOIN LUMINEUX A L'ARRÊT

Une fois le réservoir correctement en place, branchez l'appareil sur secteur. Le témoin lumineux rouge s'allume et indique que l'unité est branchée. Une fois la température de fonctionnement atteinte le témoin lumineux bleu s'allume. Lors de l'utilisation et en condition normales, le témoin lumineux bleu s'allume et s'éteint.

5. INTERRUPTEUR DE LA POMPE / TÉMOIN LUMINEUX

Lorsque le témoin lumineux bleu est allumé, appuyez sur l'Interrupteur de la pompe avec le pied. La pompe pompera l'eau vers l'élément de chauffage. De la vapeur à haute température sera alors générée jusqu'à ce que vous appuyiez à nouveau sur l'interrupteur.

IMPORTANT: Ne pas mettre de pression trop importante sur l'interrupteur de la pompe (G) / Témoin lumineux (F). Une légère pression avec le pied suffit.

MISE EN GARDE : Arrêtez tous les interrupteurs après utilisation.

6. Début d'utilisation

Une fois que le nettoyeur vapeur émet de la vapeur, passez-le lentement sur la surface à nettoyer. C'est la méthode idéale pour un nettoyage complet des sols.

7. Rangement

- Arrêtez l'appareil complètement et débranchez-le.
- Enroulez le cordon électrique autour de son support.
- Rangez le nettoyeur vapeur à l'intérieur, dans un lieu frais et sec.

Mise en garde : Videz toujours le réservoir avant de ranger l'appareil.

ENTRETIEN ET MAINTENANCE

1. L'unité doit être arrêtée, débranchée de la prise secteur et refroidie avant toute procédure d'entretien et de maintenance.
2. Utilisez une éponge humide ou une lingette pour nettoyer le corps de l'appareil.
3. N'immergez jamais l'unité dans de l'eau ou tout autre liquide.